

## ПОДСТАВКА НАПОЛЬНАЯ ПРЕСТИЖ ПОД 2 ОГНЕТУШИТЕЛЯ

Паспорт ПБАК.634269.105 ПС



Рисунок 1 - Подставка напольная ПРЕСТИЖ под 2 огнетушителя

### 1. НАЗНАЧЕНИЕ

Подставка напольная ПРЕСТИЖ для 2 огнетушителей (далее-подставка), представленная на рисунке 1, предназначена для размещения переносных первичных средств пожаротушения (огнетушителей) общей массой до 40 кг и диаметром корпуса до 185 мм, и может располагаться в жилых, административных и производственных помещениях и вне их.

Подставка напольная изготовлена по категории коррозионной стойкости С4-Н по СТБ ISO 12944-5 – при эксплуатации вне помещений необходимо располагать в местах с обустроенной защитой подставки от воздействия атмосферных осадков.

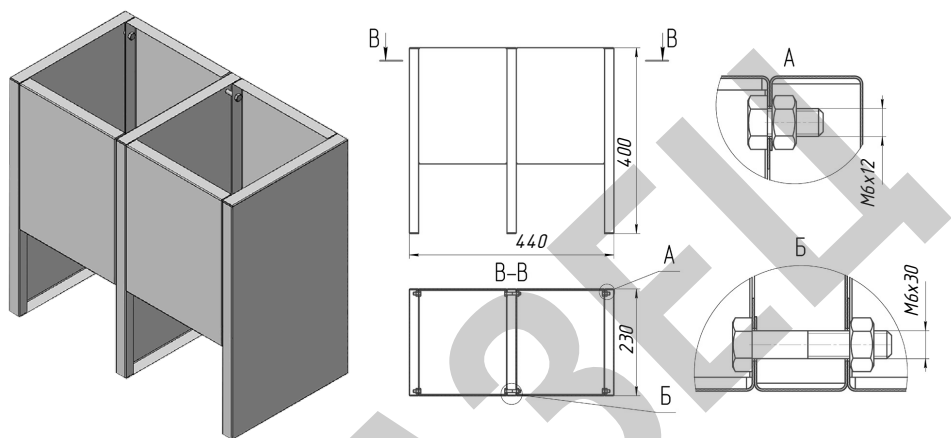
Подставка поставляется в разобранном состоянии.

### 2. ОСНОВНЫЕ ТЕХНИЧЕСКИЕ ХАРАКТЕРИСТИКИ

Габаритные размеры, мм, не более - 230 x 440 x 400  
 Масса, кг, не более - 3  
 Габаритные размеры в сложенном виде, мм, не более - 230 x 60 x 400

Таблица 1 – Характеристики внешнего вида:

Обозначение подставки	Артикул	Цвет
Подставка ПРЕСТИЖ красная	630-01	Красный
Подставка ПРЕСТИЖ черная	630-26	Черный
Подставка ПРЕСТИЖ золото	630-27	Золото
Подставка ПРЕСТИЖ-Н (скотч-брайт)	630-17	Нержавеющая сталь

### 3. КОМПЛЕКТНОСТЬ

В комплект поставки подставки входит:

Боковина (4 отв.)	- 2 шт.,	Болт М6х12	- 8 шт.,
Боковина (8 отв.)	- 1 шт.,	Болт М6х30	- 4 шт.,
Обшивка	- 4 шт.,	Гайка М6	- 12 шт.,
Дно	- 2 шт.,	Паспорт	- 1 шт.,
		Этикетка	- 1 шт.

Примечание: подставка в исполнении скотч-брайт изготовлена из нержавеющей стали и комплектуется метизами из нержавеющей стали.

### 4. СБОРКА ПОДСТАВКИ

Сборка подставки осуществляется через отверстия  $\varnothing 7$  в боковинах и обшивках при помощи болтов и гаек из комплекта поставки. Последовательная схема сборки с описанием представлена на рисунке 2.



Рисунок 2 - Схема сборки подставки

1. К боковине (4 отв.) закрепить две из обшивок с помощью болтов М6х12 из комплекта поставки;
2. Вставить дно между обшивками;
3. К закрепленным обшивкам крепить боковину (8 отв.) вместе с двумя обшивками болтами М6х30;
4. Вставить дно между обшивками;
5. Закрепить вторую боковину (4 отв.) к обшивкам, наклеить этикетку из комплекта поставки.

### 5. УКАЗАНИЯ ПО ЭКСПЛУАТАЦИИ, ТРАНСПОРТИРОВАНИЮ И ХРАНЕНИЮ

Температурный диапазон эксплуатации подставки от минус 50 до плюс 50 °С при относительной влажности до 90%.

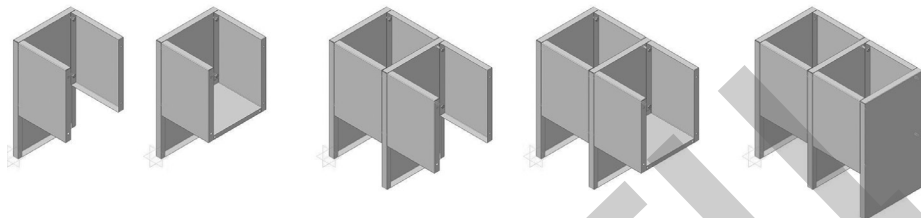
Упакованные подставки могут транспортироваться крытым транспортом любого вида. Температурный диапазон транспортирования и хранения от минус 50 до плюс 50 °С.

### 6. СВИДЕТЕЛЬСТВО О ПРИЕМКЕ

Подставка ПРЕСТИЖ \_\_\_\_\_, соответствует требованиям конструкторской документации ПБАК.634269.105, отмечена штампом о приемке и признана годной к эксплуатации.

Дата выпуска \_\_\_\_\_

Штамп о приемке \_\_\_\_\_

### 7. ГАРАНТИИ ИЗГОТОВИТЕЛЯ

Предприятие-изготовитель гарантирует соответствие подставок требованиям нормативных документов при соблюдении условий эксплуатации, транспортирования и хранения.

Гарантийный срок хранения подставок - 24 месяца с момента изготовления.

Гарантийный срок эксплуатации в пределах гарантийного срока хранения - 12 месяцев со дня ввода в эксплуатацию.

### 8. СВЕДЕНИЯ ОБ УТИЛИЗАЦИИ

Подставки не представляют опасности для жизни и здоровья людей и окружающей среды. После окончания срока службы использованные подставки вывозятся на промышленные свалки или предприятия вторичной переработки.